

## 潜水泵



污水



家用



市政



工业

## 性能范围

- 最大流量：750 l/min (45 m<sup>3</sup>/h)
- 最高扬程：15 m

## 运用范围

- 最大潜水深度：5 m  
(配备足够长电缆线)
- 最高介质温度：+40 °C
- 最大悬浮颗粒通过直径：Ø 50 mm
- 持续工作最小潜水深度：300 mm

## 结构和安全标准

- 电缆线长度：
  - BC10/50-N 5 米长
  - BC15/50-N 10 米长
- 单相水泵浮球开关

EN 60335-1  
IEC 60335-1  
CEI 61-150

EN 60034-1  
IEC 60034-1  
CEI 2-3



## 认证

挪威船级社 (DNV) 管理体系认证  
质量：ISO 9001  
环境与安全：ISO 14001



## 安装和使用

BC 系列潜水泵建议用于家庭、市政、工业排污。

水泵装配双流道叶轮，可以抽取含有直径不超过50mm以内的纤维状悬浮固体颗粒。该泵是抽取污水、废水、地表水、楼宇别墅泥水的理想选择。

该泵在固定安装自动运行时效果更优。

## 专利-商标-型号

- 专利号 BO2015A000116

## 可选

- BC10/50-N 泵选配10米长电缆线
  - ➡ 符合 EN 60335-2-41 标准的10米长户外专用电缆线
- 单相泵不带浮球开关
- 其它电压或60Hz 频率

## 曲线特征和参数表

50 Hz n = 2900 rpm

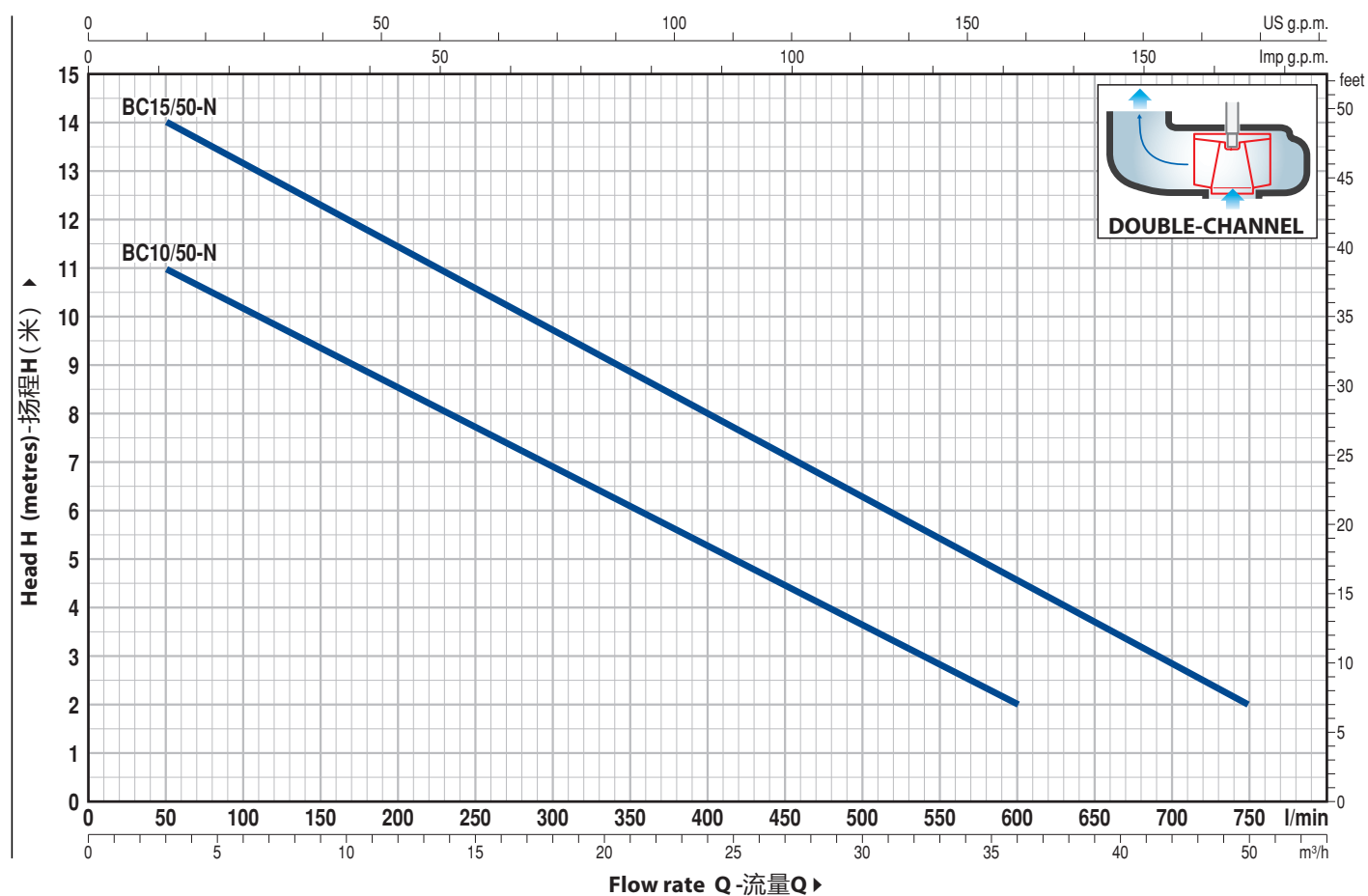

型号		功率 (P2)		Q	Flow rate										
单相	三相	kW	HP		m³/h	0	3	6	12	18	24	30	36	42	45
				l/min	0	50	100	200	300	400	500	600	700	750	
BCm 10/50-N	BC 10/50-N	0.75	1	H metres	12	11	10	8.5	7	5	3.5	2			
BCm 15/50-N	BC 15/50-N	1.1	1.5		15	14	13	11.5	9.7	8	6.3	4.5	3	2	

Q = 流量 H = 扬程

曲线特征公差符合 EN ISO 9906 3B.

## 编号. 组件

## 结构特征

1	泵壳	铸铁电泳处理, 符合 ISO 228/1 螺纹接口				
2	底座	AISI 304 不锈钢				
3	叶轮	AISI 304 不锈钢 精密铸造双流道叶轮				
4	电机壳	AISI 304 不锈钢				
5	电机壳板	AISI 304 不锈钢				
6	电机轴	EN 10088-3 - 1.4104 不锈钢				
7	双机封带油腔					
	<b>密封</b>	<b>轴</b>	<b>位置</b>	<b>材质</b>		
	<b>型号</b>	<b>直径</b>		<b>静环</b>	<b>动环</b>	<b>橡胶</b>
	MG1-14D SIC	Ø 14 mm	电机端 泵端	碳化硅 碳化硅	石墨 碳化硅	NBR NBR
8	轴承	6203 ZZ / 6203 ZZ				
9	电容					
	<b>泵</b>	<b>容量</b>				
	单相	(230 V or 240 V)	(110 V)			
	BCm 10/50-N	20 µF 450 VL	30 µF - 250 VL			
	BCm 15/50-N	25 µF 450 VL	-			

## 10 电机

BCm: 单相 230 V - 50 Hz  
绕组内置过热保护  
BC: 三相 400 V - 50 Hz  
- 绝缘等级: class F  
- 防护等级: IP X8

## 11 电缆线

“H07 RN-F” 电缆线  
(仅单相泵带 Schuko 插头)  
标准长度 5 米 (BC15/50 为 10 米)

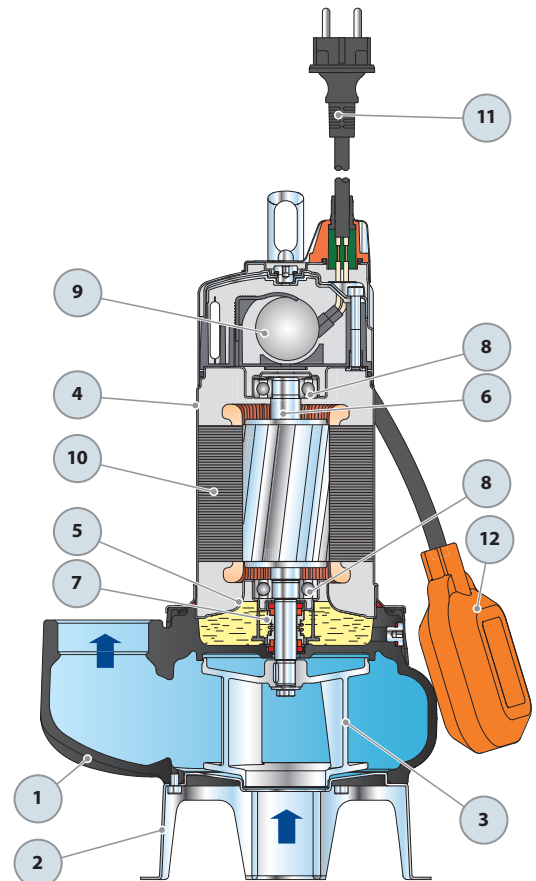

## 尺寸和重量

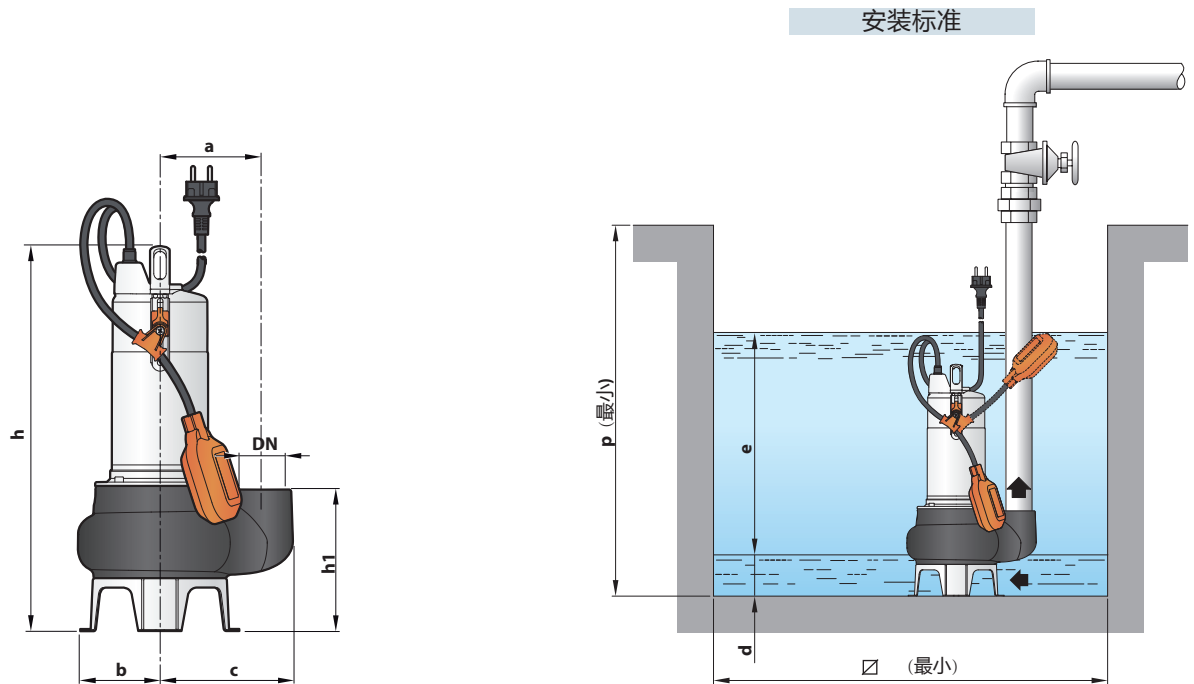

型号		口径	通过颗粒	尺寸 mm									kg	
单相	三相	DN		a	b	c	h	h1	d	e	p	∅	1~	3~
BCm 10/50-N	BC 10/50-N	2"	Ø 50 mm	115	95	155	431	164	60	可调节	500	500	14.9	13.8
BCm 15/50-N	BC 15/50-N						446						16.5	15.5

## 输入

型号	电压		
单相	230 V	240 V	110 V
BCm 10/50-N	5.0 A	4.8 A	10.0 A
BCm 15/50-N	8.2 A	7.9 A	-

型号	电压			
三相	230 V	400 V	240 V	415 V
BC 10/50-N	3.7 A	2.1 A	3.5 A	2.0 A
BC 15/50-N	5.6 A	3.2 A	5.4 A	3.1 A

## 托盘

型号		拼箱水泵数量	整柜水泵数量
单相	三相		
BCm 10/50-N	BC 10/50-N	54	72
BCm 15/50-N	BC 15/50-N	54	72