

排水潜水泵

 清水

 家用

 市政

性能范围

- 最大流量：300 l/min (18 m³/h)
- 最高扬程：26 m

运用范围

- 最大潜水深度：10米
(配备足够长电缆线)
- 最高介质温度：+40 °C
- 最大悬浮颗粒通过直径：Ø 10 mm
- 排空高度：地面上 17 mm
- 持续工作最小潜水深度：220 mm

结构和安全标准

- 10 米长电缆线
- 单相配备浮球开关

EN 60335-1
IEC 60335-1
CEI 61-150

EN 60034-1
IEC 60034-1
CEI 2-3



安装和使用

DC采用厚重的铸铁材质以确保水泵坚固耐用、耐腐蚀和耐久性。适用于清水和轻度污水的排放。

水泵在固定安装情况下运行更加坚固可靠。

专利-商标-型号

- 专利号 BO2015A000116
- 欧盟注册设计号 002501486-0001

可选

- 单相泵不带浮球开关
- 其它电压和 60 Hz 频率

认证

挪威船级社 (DNV) 管理体系认证
质量：ISO 9001
环境与安全：ISO 14001



曲线特征和参数表

50 Hz n = 2900 rpm

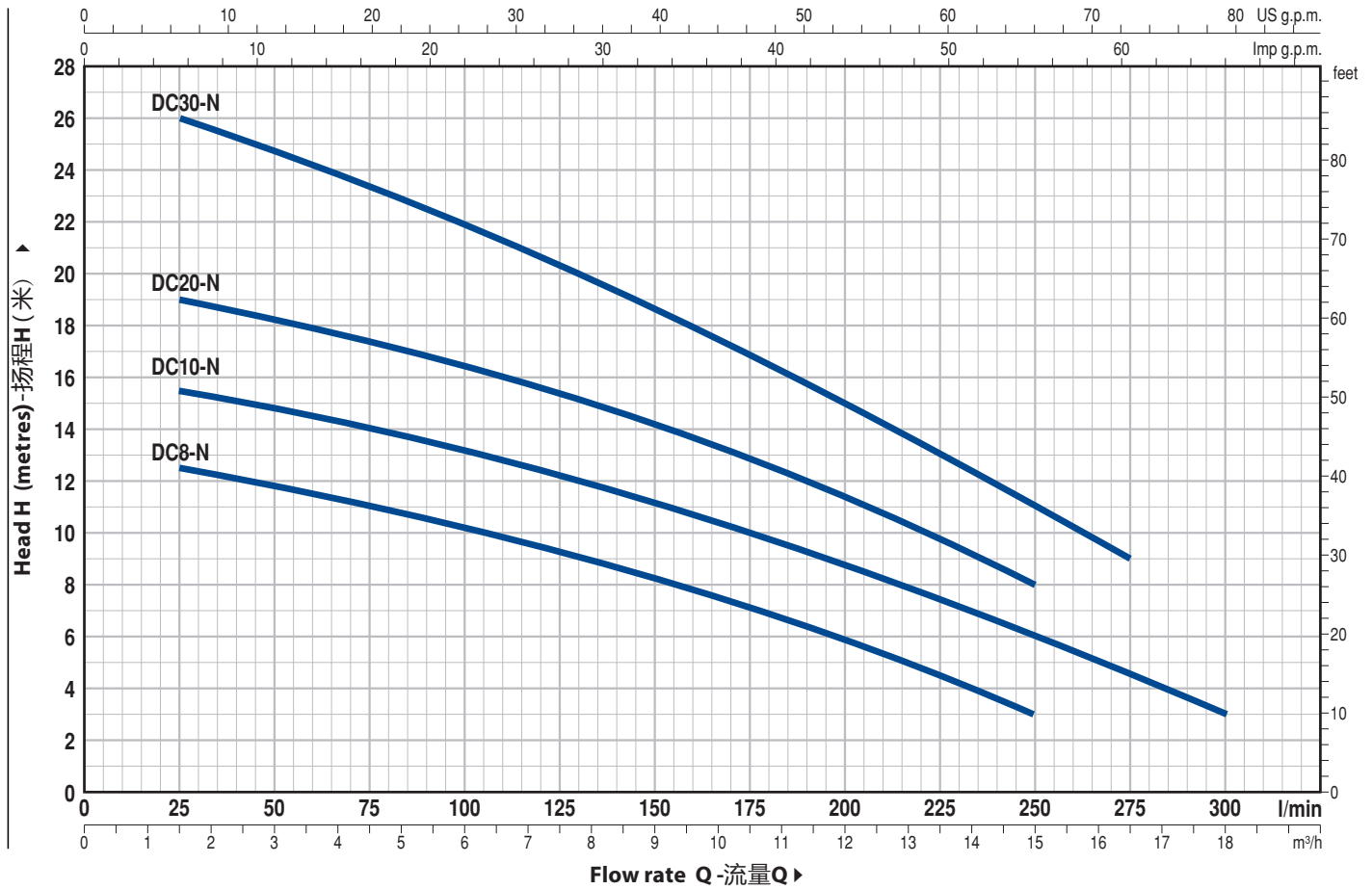

单相	型号		功率 (P2)		Q	H metres																	
	三相		kW	HP		m³/h	0	1.5	3.0	4.5	6.0	7.5	9.0	10.5	12.0	13.2	15.0	16.5	18.0				
					l/min	0	25	50	75	100	125	150	175	200	220	250	275	300					
	DCm 8 -N	DC 8 -N	0.55	0.75		13	12.5	11.8	11	10.2	9.2	8.2	7	5.8	4.7	3							
	DCm 10-N	DC 10-N	0.75	1		16	15.5	14.8	14	13.2	12.2	11.2	10	8.8	7.8	6	4.5	3					
	DCm 20-N	DC 20-N	0.75	1		20	19	18.5	17.5	16.5	15.5	14.3	13	11.5	10	8							
	DCm 30-N	DC 30-N	1.1	1.5		26	26	24.8	23.5	22	20.4	18.7	16.9	15	13.5	11	9						

Q = 流量 H = 扬程

曲线特征公差符合 EN ISO 9906 3B.

编号. 组件

结构特征

1	泵壳	铸铁电泳处理, 符合 ISO 228/1螺纹接口
2	滤网	AISI 304不锈钢
3	吸水板	AISI 304不锈钢
4	叶轮	聚合物开式叶轮
5	电机壳	铸铁电泳处理
6	电机壳板	AISI 304不锈钢
7	电机轴	EN 10088-3 - 1.4104不锈钢

8 双机封带轴封

泵 型号	密封 型号	轴 直径	编号	静环	材质 动环	橡胶
DC8 -N	MG1-14D SIC	Ø 14 mm	电机端	碳化硅	石墨	NBR
DC10-N			泵端	碳化硅	碳化硅	NBR
DC20-N						
(双轴封带 Ø 16 x Ø 24 x H 5 mm密封环)						
DC30-N	ST1-14 SIC	Ø 14 mm		陶瓷	碳化硅	NBR

9 轴承

6203 ZZ / 6203 ZZ

10 电容

泵 单相	容量 (230 V or 240 V) (110 V)	
DCm8 -N		
DCm10 -N	20 µF 450 VL	30 µF - 250 VL
DCm20 -N		
DCm30 -N	25 µF 450 VL	-

11 电机

DCm: 单相 230 V - 50 Hz
绕组内置过热保护
DC: 三相 400 V - 50 Hz
- 绝缘等级: class F
- 防护等级: IP X8

12 电缆线

"H07 RN-F" 电缆线
(带Schuko 插头)
标准 10 米长

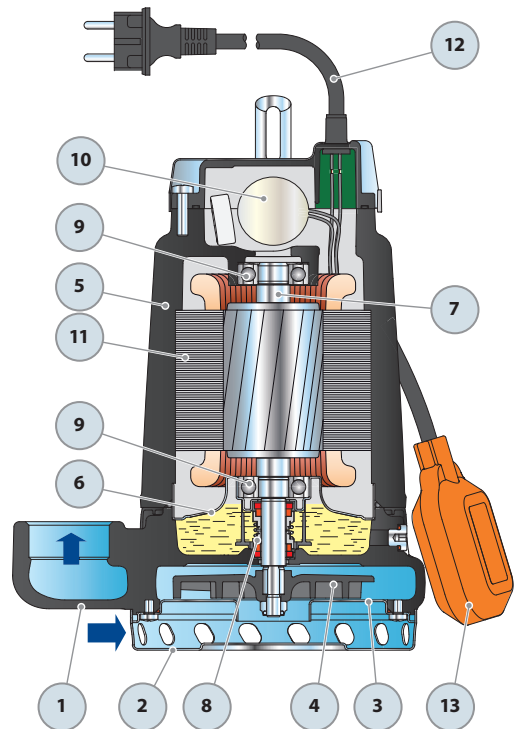

尺寸和重量

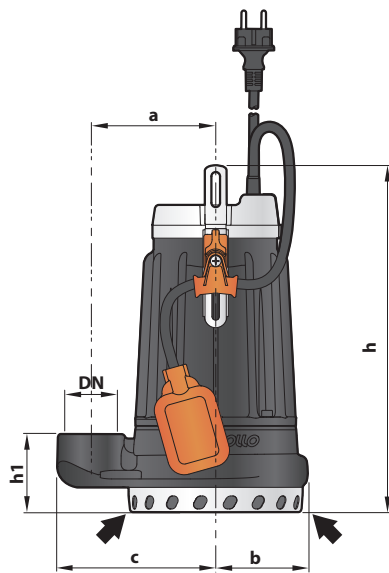

安装标准

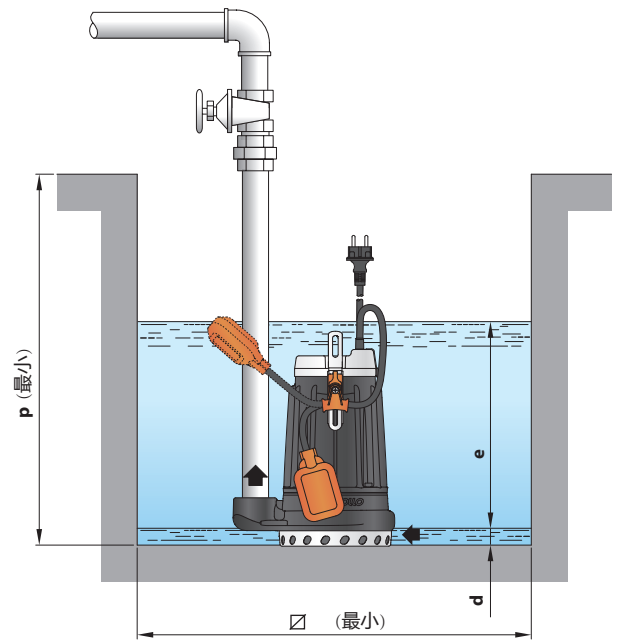

单相	型号	口径 DN	尺寸 mm									kg	
	三相		a	b	c	h	h1	d	e	p	φ	1~	3~
DCm 8 -N	DC 8 -N	1½"	115	85	147	322	72	17	可调节	500	500	16.1	15.8
DCm 10-N	DC 10 -N											17.2	16.1
DCm 20-N	DC 20 -N			17.2		16.1							
DCm 30-N	DC 30 -N			18.8		17.8							

输入

型号	电压		
单相	230 V	240 V	110 V
DCm 8 -N	3.2 A	3.1 A	6.4 A
DCm 10-N	4.7 A	4.5 A	9.4 A
DCm 20-N	5.7 A	5.5 A	11.4 A
DCm 30-N	7.2 A	6.9 A	-

型号	电压			
三相	230 V	400 V	240 V	415 V
DC 8 -N	2.8 A	1.6 A	2.7 A	1.55 A
DC 10-N	3.5 A	2.0 A	3.4 A	1.95 A
DC 20-N	4.2 A	2.4 A	4.0 A	2.3 A
DC 30-N	5.2 A	3.0 A	5.0 A	2.9 A

托盘

单相	型号	拼箱水泵数量	整柜水泵数量
	三相		
DCm 8 -N	DC 8 -N	60	80
DCm 10-N	DC 10 -N	60	80
DCm 20-N	DC 20 -N	60	80
DCm 30-N	DC 30 -N	60	80