

潜水泵

-  污水
-  家用
-  市政
-  工业



性能范围

- 最大流量：650 l/min (39 m³/h)
- 最高扬程：14 m

运用范围

- 最大潜水深度：5 m (配备足够长电缆线)
- 最高介质温度：+40 °C
- 最大固体颗粒通过直径：
 - VX /35-N 为 Ø 40 mm
 - VX /50-N 为 Ø 50 mm
- 持续工作最小潜水深度：
 - VX /35-N 280 mm
 - VX /50-N 300 mm

结构和安全标准

- 电缆线长度：
 - VX8-10/35-N, VX8-10/50-N 泵 5 米长
 - VX15/35-N, VX15/50-N 泵 10米长
- 单相泵配备浮球开关

EN 60335-1
IEC 60335-1
CEI 61-150

EN 60034-1
IEC 60034-1
CEI 2-3



安装和使用

VX 泵适用于家庭、市政、工业应用。

该泵可以抽取含Ø 50 mm以下的悬浮颗粒液体，如：地下水、地表水、污水和脏水。也可用于地下室、地下车库、洗车店、化粪池污水排放。

水泵在固定安装自动运行时效果更优。

专利-商标-型号

- 专利号 BO2015A000116

可选

- VX8-10 泵选配 10米长电缆线。
 - ➡ 符合 EN 60335-2-41 标准的10米长户外专用电缆线
- 单相泵不带浮球开关
- 其它电压或60Hz 频率

认证

挪威船级社 (DNV) 管理体系认证
质量: ISO 9001
环境与安全: ISO 14001



曲线特征和参数表

50 Hz n = 2900 rpm

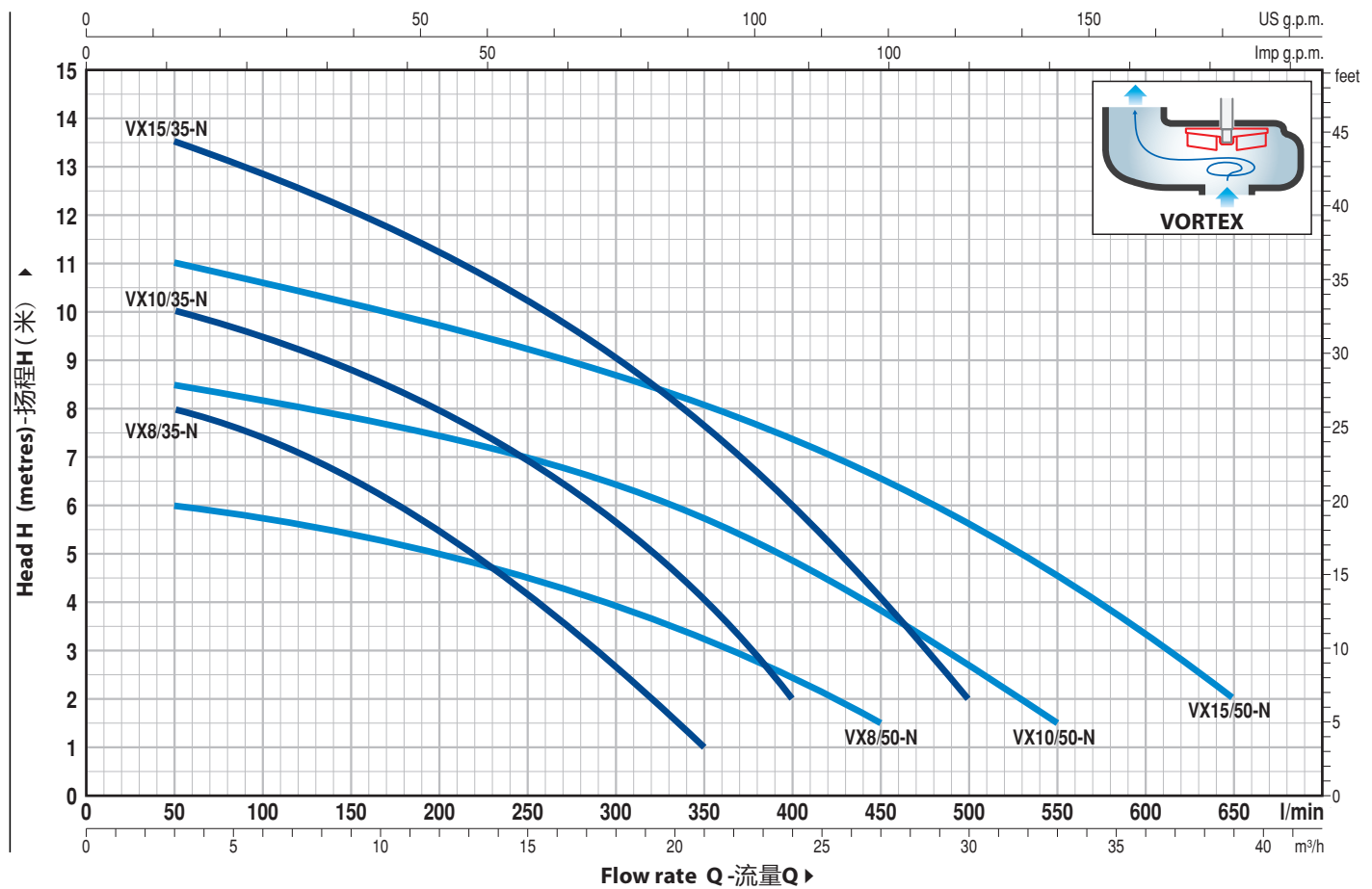

型号		功率 (P2)		Q	H metres													
单相	三相	kW	HP		m³/h	0	3	6	12	18	21	24	27	30	33	36	39	
				l/min	0	50	100	200	300	350	400	450	500	550	600	650		
VXm 8/35 -N	VX 8/35 -N	0.55	0.75	H metres	9	8	7.5	5.5	2.7	1								
VXm 10/35-N	VX 10/35 -N	0.75	1		11	10	9.5	8	5.7	4	2							
VXm 15/35-N	VX 15/35 -N	1.1	1.5		14	13.5	12.8	11.2	9	7.7	6	4	2					
VXm 8/50 -N	VX 8/50 -N	0.55	0.75		6.5	6	5.8	5	4	3.3	2.5	1.5						
VXm 10/50-N	VX 10/50 -N	0.75	1		9	8.5	8.2	7.5	6.5	5.8	5	3.8	2.5	1.5				
VXm 15/50-N	VX 15/50 -N	1.1	1.5		11.5	11	10.5	9.8	8.7	8	7.5	6.5	5.5	4.5	3.5	2		

Q = 流量 H = 扬程

曲线特征公差符合 EN ISO 9906 3B.

编号. 组件

结构特征

1	泵壳	铸铁电泳处理, 符合 ISO 228/1 螺纹接口				
2	底座	AISI 304 不锈钢				
3	叶轮	AISI 304 不锈钢 旋涡式叶轮				
4	电机壳	AISI 304 不锈钢				
5	电机盖板	AISI 304 不锈钢				
6	电机轴	EN 10088-3 - 1.4104 不锈钢				
7	机械密封带油腔					
	密封	轴	位置	材质		
	型号	直径		静环	动环	橡胶
	MG1-14D SIC	Ø 14 mm	电机端 泵端	碳化硅 碳化硅	石墨 碳化硅	NBR NBR
8	轴承	6203 ZZ / 6203 ZZ				

9	电容		
	泵	容量	
	单相	(230 V or 240 V)	(110 V)
	VXm 8/35-N		
	VXm 8/50-N	20 µF 450 VL	30 µF - 250 VL
	VXm 10/35-N		
	VXm 10/50-N		
	VXm 15/35-N	25 µF 450 VL	-
	VXm 15/50-N		

10	电机
	VXm: 单相 230 V - 50 Hz 绕组内置过热保护
	VX: 三相 400 V - 50 Hz
	- 绝缘等级: class F
	- 防护等级: IP X8

11	电缆线
	"H07 RN-F" 电缆线 (仅单相泵带 Schuko 插头)
	标准5米长 (VX15/35-50为10米长)

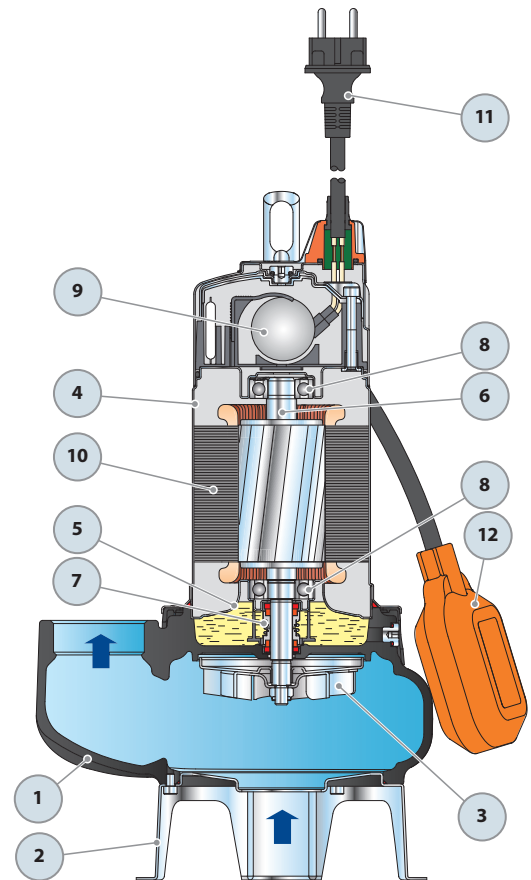

尺寸和重量

安装标准

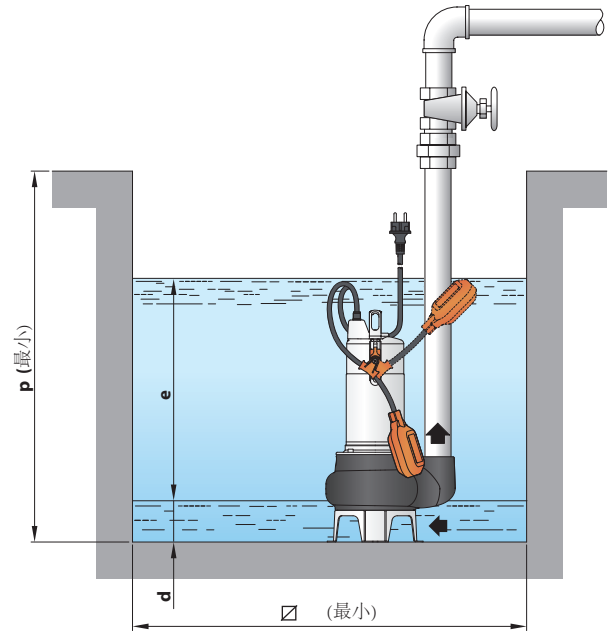
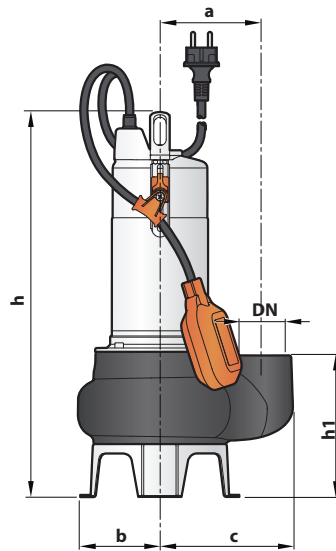

型号		口径 DN	通过颗粒	尺寸 mm									kg	
单相	三相			a	b	c	h	h1	d	e	p	∅	1~	3~
VXm 8/35 -N	VX 8/35 -N	1½"	Ø 40 mm	115	95	148	406	139	50	可调节	500	500	12.9	12.6
VXm 10/35 -N	VX 10/35 -N						421						13.7	12.6
VXm 15/35 -N	VX 15/35 -N						421						15.7	14.7
VXm 8/50 -N	VX 8/50 -N	2"	Ø 50 mm			155	431	164	60				13.4	13.1
VXm 10/50 -N	VX 10/50 -N						446						14.2	13.1
VXm 15/50 -N	VX 15/50 -N						446						16.2	15.2

输入

型号	电压		
	单相	230 V	240 V
VXm 8/35 -N	3.5 A	3.4 A	7.0 A
VXm 10/35 -N	4.8 A	4.6 A	9.6 A
VXm 15/35 -N	7.4 A	7.1 A	-
VXm 8/50 -N	3.7 A	3.5 A	7.4 A
VXm 10/50 -N	5.0 A	4.8 A	10.0 A
VXm 15/50 -N	7.1 A	6.8 A	-

型号	电压			
	三相	230 V	400 V	240 V
VX 8/35 -N	3.0 A	1.7 A	2.9 A	1.65 A
VX 10/35 -N	3.5 A	2.0 A	3.4 A	1.95 A
VX 15/35 -N	5.2 A	3.0 A	5.0 A	2.9 A
VX 8/50 -N	3.2 A	1.8 A	3.1 A	1.75 A
VX 10/50 -N	3.5 A	2.0 A	3.4 A	1.95 A
VX 15/50 -N	5.2 A	3.0 A	5.0 A	2.9 A

托盘

型号		拼箱水泵数量	整柜水泵数量
单相	三相		
VXm 8/35 -N	VX 8/35 -N	60	80
VXm 10/35 -N	VX 10/35 -N	60	80
VXm 15/35 -N	VX 15/35 -N	54	72
VXm 8/50 -N	VX 8/50 -N	54	72
VXm 10/50 -N	VX 10/50 -N	54	72
VXm 15/50 -N	VX 15/50 -N	54	72